

epos



UVP -Preisliste 2024/3

Händlersuche
hier klicken

Testberichte
hier klicken

Bitte beachten Sie:

Preisangaben entsprechen dem unverbindlich empfohlenen Verkaufspreis in Stück/VEPE/Meter und Euro incl. jeweils gültiger MwSt. Änderungen der Preisliste, technischer Eigenschaften sowie Irrtümer vorbehalten.

Vorherige EPOS Preislisten verlieren Ihre Gültigkeit.





IDC Klaassen International
Distribution & Consulting oHG
Am Brambusch 22
44536 Lünen





Telefon: +49 (0) 231 22 17 88 22
Telefax: +49 (0) 231 99 33 54 99
E-Mail: idc@idc-klaassen.com
Internet: www.idc-klaassen.com

Dieses Angebot ist freibleibend. Änderungen der Preisliste und der darin enthaltenen Preise sind jederzeit vorbehalten. Wir behalten uns das Recht vor, im Rahmen weiterführender Entwicklungen ohne vorherige Ankündigung Änderungen an den Produktspezifikationen vorzunehmen.



Art.-Nr.	EAN Code	UVP €	Model / Farbe		Kurzbeschreibung
ES-28N (Lieferbar im 4. Quartal 2024)					
EP100300	9503121156577	7.990,00	ES-28N WN • Pair	 Walnut	Frequenzbereich: unter 30 Hz -25 kHz (Raumaufstellung) Durchschnittl. Impedanz: > 6 Ohm Mindest Impedanz: 3,9 Ohm @ 16kHz Empfindlichkeit: 86dB @2.823V / 1m Verzerrungen: Durchschnittlich unter 0,2%THD @ 86dB zwischen100Hz + 10kHz Übergangsfrequenz: 300 Hz, 2700 Hz 2nd order LKR und 4th order LKR Basschassis: Zwei hochleistungsfähige 7-Zoll-Lautsprecher mit einem Durchmesser von 36 mm für die Schwingspule, Hybrid-Magnet aus Ferrit und Neodymium, gerade Membran mit Mica-Anteil. Low Hysteresis- Gummisicke Hochtöner: 28 mm Hochtöner mit Aluminium/Keramik-Kalotte und ohne Ferrofluid Abmessungen: 1050 x 250 x 360 mm (HBT)) Gewicht: 35 Kg ohne Fuß Gehäuse: Bassreflex Terminal: Speziell gefertigte 4 mm Banana-Terminals mit geringer Metallmasse
EP100301	9507124375584	7.990,00	ES-28N WH • Pair	 White	
EP100302	9506887583748	7.990,00	ES-28N BK • Pair	 Black	
EP100303	9501972335424	7.990,00	ES-28N JG • Pair	 Jade Green	

Art.-Nr.	EAN Code	UVP €	Model / Farbe	Kurzbeschreibung
ES-14N				
EP200100	#BEZUG!	4.600,00	ES-14N BK • Pair Black + Fuß	 <p style="text-align: right;">Black</p>
EP100100P	0676424993534	3.999,00	ES-14N BK • Pair ohne Fuß	
EP200101	#BEZUG!	4.600,00	ES-14N WH • Pair White + Fuß Black	 <p style="text-align: right;">White</p>
EP100101P	0676424993381	3.999,00	ES-14N WH • Pair ohne Fuß	
EP200102	#BEZUG!	4.600,00	ES-14N WN • Pair Walnut + Fuß	 <p style="text-align: right;">Walnut</p>
EP100102P	0676424993374	3.999,00	ES-14N WN • Pair	
EP200103	#BEZUG!	4.600,00	ES-14N WB • Pair Water Blue + Fuß	 <p style="text-align: right;">Water Blue</p>
EP100103P	0676424993336	3.999,00	ES-14N WB • Pair ohne Fuß	
				<p>Frequenzbereich: 40Hz 23kHz (6dB) 33Hz-25kHz (10dB)</p> <p>Durchschnittl. Impedanz: > 6 Ohm</p> <p>Mindest Impedanz: 4.3 Ohm @ 160Hz</p> <p>Empfindlichkeit: 87dB @2.823V / 1m</p> <p>Verzerrungen: 0.2% THD @ 1W</p> <p>Übergangsfrequenz: 2700 Hz</p> <p>Basschassis: Hochleistungsfähiger 7-Zoll-Lautsprecher mit einem Durchmesser von 36 mm für die Schwingspule, Hybrid- Magnet aus Ferrit und Neodymium, gerade Membran mit Mica-Anteil. Low Hysteresis-Gummisicke</p> <p>Hochtöner: 28 mm Hochtöner mit Aluminium/Keramik-Kalotte und ohne Ferrofluid</p> <p>Abmessungen: 491 x 250 x 385 mm (HWD) Fuß: empf. Höhe 515 mm</p> <p>Gewicht: 16 kg ohne Fuß</p> <p>Gehäuse: Bassreflex, gedämpfte Sandwichpaneele, eindimensionale Streben, Low Noise Port, Doppelschicht Frontpanel.</p>
				Der ES-14N Fuss is auch als Paar separat erhältlich. • siehe Seite 5

Art.-Nr.	EAN Code	UVP €	Model / Farbe	Kurzbeschreibung
ES-7N				
EP100200	9506585497217	1.999,00	ES-7N WN • Pair	 <p>Walnut</p> <p>Frequenzbereich: 48 Hz -28.000 Hz Durchschnittl. Impedanz: 5 Ohm Mindest Impedanz: 3,5 Ohm @ 15kHz Empfindlichkeit: 86dB free, 89dB wall @2,83V Verzerrungen: Durschnittlich unter 0,3% Übergangsfrequenz: 2000 Hz</p>
EP100201	9506316364283	1.999,00	ES-7N WH • Pair	 <p>White</p>
EP100202	9502357672875	1.999,00	ES-7N BK • Pair	 <p>Black</p> <p>Basschassis: 130 mm Hochtöner: 28 mm</p>
EP100203	9506619757997	1.999,00	ES-7N OR • Pair	 <p>Orange</p> <p>Abmessungen: 28 x 20 x 27 cm Gewicht: 7,6 Kg Gehäuse: Bassrefelex</p>
EP100199	-	499,00	Fuss für ES-7N • befüllbar • Paar	Mehr Informationen auf Seite 5
EP100198	-	8,00	Inert Filler für ES-7N Stand • Stück • ca. 1,7Kg/1,1L	

Art.-Nr.	EAN Code	UVP €	Model / Farbe	Kurzbeschreibung
----------	----------	-------	---------------	------------------

ES-14 Fuß

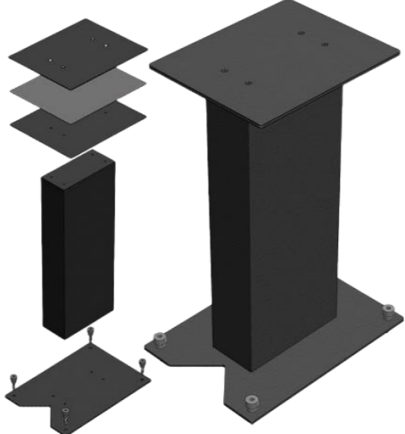
EP100099	0676424993541	800,00	ES-14N Fuß • Pair		<p>Um dem Lautsprecher einen optimalen Stand zu geben, ist ein spezieller Fuß erhältlich. Der mittlere Teil besteht aus einem massiven Holzbalken aus 4 Holzschichten, die mit dem gleichen dämpfenden Leim zusammengeklebt sind, der auch im Inneren des ES14N verwendet wird. Die obere Platte ist eine doppellagige Stahlplatte mit einer Bitumenschicht dazwischen und die untere Platte ist eine dicke Stahlplatte, die verstellbare Spikes hält. Die Fußhöhe beträgt 55cm.</p>
----------	---------------	--------	-------------------	---	--

ES-7N Fuß

EP100199	-	499,00	Fuss für ES-7N • befüllbar • Paar		<p>Füße mit 4 mm Akustikstahl-Isolationsoberplatten, gedämpften Schichtsystem aus patentiertem Polymer, das Resonanzenergie in vernachlässigbare Wärme umwandelt. Abmessungen der Befestigungsplatten sind 190 x 245 mm und passenden Löchern um eine Schraubverbindung mit dem Gehäuse herzustellen. Bodenplattenabmessungen 230 x 270 x 4 mm. Stahlbodenplatte aus CR4 Stahl mit Kabelmanagement. Schwarz verzinkte M8-Boden-Isolationsspikes.M8 Schwarz verzinkte, leicht zugängliche, ergänzende Spike-Abdeckungen. Standardhöhe:700 mm, ohne Bodenspike (25 mm)</p>
EP100198		8,00	Inert Filler für ES-7N Stand • Stück • ca. 1,7Kg/1,1L		



Epos ES-7N: sensationeller Test der neuen Mini-Regalbox bei lowbeats.de

Die brandneue, überaus kompakte Regalbox Epos ES-7N kommt zwar erst im April 2024 auf den Markt, wurde aber schon Mitte März vom Online-Magazin lowbeats.de getestet. Und das mit einem fantastischen Ergebnis: „Der Hörtest erfolgte auf Standfüßen mit gut 40 Zentimeter Abstand zur Rückwand. Um die ...

13. 03. 2024

[mehr erfahren »](#)



Epos ES-14N: laut avforums.com der beste Lautsprecher seiner Klasse

Das britische Online-Magazin avforums.com testet im August 2023 die Regalbox Epos ES-14N und prämiert sie mit der Auszeichnung „Bester Lautsprecher dieser Klasse“: „Das ‚Retro‘-Element der Epos ist eine Art Ablenkungsmanöver. Es ist eine Hommage an seinen Namensvetter, aber es handelt sich um ...

14. 08. 2023

[mehr erfahren »](#)



Epos ES-14N: neue Referenz von i-fidelity.net

Das Online-Magazin i-fidelity.net kürt die Kompaktbox Epos ES-14N im Juni 2023 zum neuen Referenzlautsprecher: „Dominique Fils-Aimé gehört ab sofort in den Kreis der Musiker, denen die zweifelhafte Ehre zuteil wird, auf der diesjährigen High-End-Messe in München rauf und runter gespielt worden zu ...

06. 06. 2023

[mehr erfahren »](#)



Epos ES-14N: „ein höchst fähiger Allround-Lautsprecher“ im LP-Test

Das Fachmagazin LP testet in Ausgabe 3-2023 den Zweibege-Lautsprecher Epos ES-14N und bezeichnet die Wiederauferstehung der einst britischen Marke als „kleine Lautsprechersensation“: „Was ich wirklich nicht gedacht hätte: Egal, mit wem ich darüber rede – jeder hat eine ...

27. 02. 2023

[mehr erfahren »](#)



Epos ES-14N: High End-Regallautsprecher des Jahres 2024

Das lite-magazin.de prämiert im Februar die Geräte des Jahres 2024 – und zeichnet die Epos ES-14N als High End-Regellautsprecher des Jahres aus. Die Jury-Begründung: „Da kann es keine zwei Meinungen geben: Die ES-14N ist der vielleicht beste Regallautsprecher, den man sich wünschen kann. Sie spielt ...

08. 02. 2024

[mehr erfahren »](#)



Epos ES-14N: sensationeller Test beim lite-magazin.de

Das lite-magazin.de testet im Juli 2023 den Zweibege-Lautsprecher Epos ES-14N und resümiert: „Die ES-14N ist das vielleicht Beste, was ein Regallautsprecher sein kann“: „Die ES14N spielt geradlinig, aufgeräumt und gänzlich ohne Schnörkel. Dabei gefällt mir die antrittsschnelle Gangart vom ersten ...

10. 07. 2023

[mehr erfahren »](#)



Epos ES-14N: hervorragendes Testergebnis bei hifi.nl

Das niederländische Online-Magazin hifi.nl testet im Juni 2023 die Kompaktlautsprecher Epos ES-14N: „Die EPOS-Lautsprecher sind zwar der neueste Wurf von Karl-Heinz Fink, aber ihr Klang erinnerte uns sofort an frühere Modelle des deutschen Lautsprecher-Entwicklers, zum Beispiel die Q Acoustics Concept ...

01. 06. 2023

[mehr erfahren »](#)



Epos ES-14N: im What Hi-Fi? Test 5 Sterne und „eine Klasse für sich“

Das führende britische HiFi-Magazin What Hi-Fi? veröffentlicht Ende Januar 2023 den ersten Test der brandneuen Regallautsprecher Epos ES-14N und zeigt sich rundum begeistert: „Für uns erwiesen sich die ES-14N als eine Art Spätzünder. Ihre beeindruckende Klarheit und Präzision waren recht schnell ...

26. 01. 2023

[mehr erfahren »](#)



Epos ES-14N: Supertest des Lautsprechers bei Fidelity

Das High End-Magazin Fidelity testet in seiner Ausgabe 70 (erschieden im Oktober 2023) den Zweibege-Lautsprecher Epos ES14N und empfiehlt seinen Lesern, den Schallwandler unbedingt einmal probezuhören: „FinkTeams Neuinterpretation der legendären Epos 14 ist ein Powerpaket in Sachen Dynamik und ein ...

09. 10. 2023

[mehr erfahren »](#)



Kompaktlautsprecher Epos ES-14 N: „ein Ausnahmetalent“ im Test von lowbeats.de

Das Online-Magazin lowbeats.de testet im Juni 2023 die neue Kompaktbox Epos ES-14N und resümiert: „ein wunderbar kultiviert klingendes Lautsprechersystem in der 4.000-Euro-Klasse“: „Ich hatte die Epos ES14N ja schon auf der HIGH END 2022 ausgiebig hören können und wusste in etwa, was auf ...

12. 06. 2023

[mehr erfahren »](#)



Epos ES-14N: „Highlight“ im Test des Fachmagazins Stereoplay

In der Ausgabe 6/2023 testet das Fachmagazin Stereoplay den Kompaktlautsprecher Epos ES-14N und verleiht diesem die Auszeichnung „Highlight“: „Ein Paar ES-14N kann auch mit weit über die oft empfohlenen 60 Grad auseinander gestellt werden, ohne dass es die akustische Darstellung zerreißt oder ...

13. 05. 2023

[mehr erfahren »](#)



ROAST Award für den Kompaktlautsprecher EPOS ES-14N

ModernHiFi, das AV-Magazin, das Lite-Magazin und AreaDVD haben erneut die besten Produkte des Jahres gekürt und verleihen besonders leistungsfähigen, hochwertigen und innovativen Produkten den ROAST Award. ROAST steht für Reviewers Online Association for Smart Technologies, eine jährliche ...

19. 09. 2022

[mehr erfahren »](#)



epos

ÜBER 40 JAHRE ...

1983

Epos Loudspeakers wurde 1983 von Robin Marshall gegründet. Robin war in den 1980er Jahren für die kultigen Epos-Lautsprecher des Unternehmens verantwortlich. Robins „Markenzeichen“ war es, dafür zu sorgen, dass die Chassis gut integriert waren und er daher einfache Frequenzweichen verwenden konnte. Die Modelle aus dieser Zeit wurden sehr gut bewertet und die Marke hatte eine große Anhängerschaft.

1988

1988 wurde Epos an Mordaunt-Short verkauft, das 1987 von der TGI PLC-Gruppe aufgekauft worden war. Ebenfalls im Jahr 1988 erwarb TGI PLC die Marke Creek Audio. Epos-Lautsprecher und Creek Audio-Elektronik wurden unter der Leitung von Mordaunt-Short weltweit nebeneinander verkauft. 1994 wurde Creek Audio an seinen Gründer Mike Creek zurückverkauft.

1999

1999 beschloss die TGI PLC-Gruppe, den Betrieb von Epos/Mordaunt-Short zu schließen. Die Epos-Lautsprechersparte wurde an Michael Creek verkauft, den Eigentümer und Geschäftsführer von Creek Audio Ltd.

2020

Im Jahr 2020 verkaufte Mike Creek die Marke Epos Loudspeaker an Karl-Heinz Fink, den Gründer der deutschen Lautsprecherentwicklungsfirma FinkTeam und Leiter der Akustikdesignberatung Fink Audio Consulting. Karl-Heinz hatte sich schon immer für die Epos-Designphilosophie interessiert und wusste, dass er diese Philosophie mit moderneren Design- und Konstruktionstechniken aktualisieren konnte.

In einem Interview mit Robin Marshall, das in den 80er Jahren geführt wurde, sagte Robin deutlich, dass er die Lautsprecher auf der Grundlage der Ideen und des Know-hows entwickelte, die er damals hatte – nicht mehr und nicht weniger. Das klang wie der Weg von Fink Audio....., Grenzen zu erweitern und nicht die Vergangenheit zu kopieren.



PREMIUM AUDIO LÖSUNGEN



FÜR MEHR INFORMATIONEN KONTAKTIEREN SIE BITTE

IDC Klaassen International Distribution & Consulting oHG
Am Brambusch 22 • D-44536 Lünen • Deutschland
E-Mail: idc@idc-klaassen.com | Tel: +49 (0) 231 22 17 88 22
www.idc-klaassen.com

Änderungen von Design und Spezifikationen sowie Irrtümer vorbehalten.